

## Bouwdroger WDH-35B

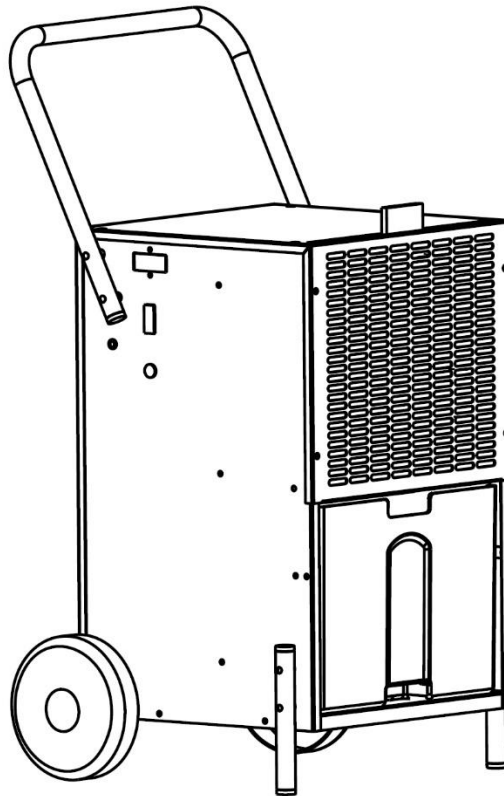

Beste klant,

U hebt een product van hoge kwaliteit gekozen. Om ervoor te zorgen dat u veel plezier beleeft aan dit product, volgen hier nog een paar tips:

### **In geval van problemen:**

We hopen dat de unit aan uw verwachtingen voldoet! Mochten er, ondanks de grootst mogelijke zorgvuldigheid, toch klachten zijn, neem dan even contact met ons op, want wij hechten veel belang aan uw tevredenheid en willen graag elk misverstand uit de weg ruimen.

### **Montage van de transportgreep:**

Om het volume te beperken, werd de transportgreep van een nieuwe eenheid verkeerd om gemonteerd.

De volgende accessoires worden bijgeleverd voor de transportbeugel:

1 x transportgreep  
4 x lange schroeven met zeskantkop

- Draai eerst de vier zeskantige schroeven los en verwijder ze samen met de sluitringen waarmee de handgreep verkeerd om aan het toestel is bevestigd.
- Plaats nu de handgreep in de juiste richting, zodat deze schuin naar achteren wijst en de vier bevestigingsgaten van de handgreep zich boven de bevestigingsgaten van de behuizing van het toestel bevinden. (Zie de omslagfoto van de gebruiksaanwijzing).
- Schroef vervolgens de vier zeskantige schroeven vast om de handgreep aan het toestel te bevestigen. Zorg ervoor dat de sluitringen tussen de zeskantbout en het handvat zitten. Wij raden aan voor de bevestiging een steeksleutel of een geschikte ratel te gebruiken.
- Uw handvat moet nu stevig bevestigd zijn en niets mag een veilig transport in de weg staan.

**Opmerking:** Het is ook raadzaam te controleren of de bevestigingsschroeven van de poten goed vastzitten of dat ze tijdens het transport zijn losgekomen. In dat geval kunt u de schroeven ook aandraaien met een steeksleutel of een geschikte ratel.

## **Na transport of montage:**

Aangezien het toestel met koelvloeistof werkt, verzoeken wij u het minstens 1 uur rechtop te laten staan alvorens het voor het eerst te gebruiken of na montage van de wielletjes en de transportgreep, zodat de koelvloeistof zich weer goed in het toestel kan nestelen.

## **Tijdens de eerste werking / aansluiting van de slang:**

Als u een slangverbinding wilt gebruiken voor het aftappen van het condensaat, zorg er dan voor dat de slangverbinding goed vastzit en dat het condensaat (water) altijd ongehinderd kan weglopen! Als dit niet in acht wordt genomen, kan het door de bouwdroger gecondenseerde water (tot 35 liter per dag) schade aan de ruimte veroorzaken!

## **Kamer vochtigheid en ontvochtiging prestaties:**

Als u de luchtvochtigheid in de kamer en de bijbehorende ontvochtigingsprestaties met uw eigen vochtigheidsmeter (hygrometer) wilt controleren, vermijd dan deze vochtigheidsmeter aan een muur te bevestigen, aangezien dit het werkelijke vochtigheidsgehalte van de lucht in de kamer zal vervalsen. Zie ook de uitleg onder Problemen oplossen !!!

## **Belangrijke veiligheidsinstructies:**

- Houd toezicht op de bouwdroger als er kinderen in de buurt van de eenheid zijn !
- Pas op voor elektriciteit - loop nooit tegen het apparaat aan en steek er geen voorwerpen in !
- Plaats geen voorwerpen op de bouwdroger !
- Blokkeer de aanzuig- en uitblaasroosters van het toestel niet en zorg voor voldoende ruimte bij en rond de ventilator !
- Zorg ervoor dat er voldoende luchttoevoer naar het toestel is, anders kan dit leiden tot prestatievermindering en in het ergste geval tot oververhitting en/of brand ! Houd altijd een afstand van ca. 20 cm tot de muur aan om mogelijke oververhitting van het toestel te voorkomen ! Niet gebruiken in luchtdichte ruimtes !
- Alleen gekwalificeerd personeel of elektriciens mogen het toestel openen of reparaties uitvoeren !
- Zorg ervoor dat er geen vocht in of op het toestel terechtkomt !
- Gebruik alleen de aanbevolen spanning (220V-240V / 50Hz) om het apparaat te bedienen !
- Zorg ervoor dat het netsnoer uitgevouwen (ontkoppeld) is alvorens het op het stopcontact aan te sluiten !
- Zorg ervoor dat de stekker schoon en correct in het stopcontact zit voordat u het apparaat gebruikt !
- Gebruik niet meerdere stopcontacten voor de bediening van de bouwdroger !
- Zorg ervoor dat licht ontvlambare stoffen (b.v. gassen/oliën e.d.) zich nooit in de nabijheid van het toestel bevinden !
- Gebruik geen insecten-, olie- of verfspray e.d. in de buurt van de bouwdroger. Dit kan schade aan het toestel of zelfs brand veroorzaken !
- Als u het apparaat lange tijd niet gaat gebruiken, schakel het dan uit en trek de stekker uit het stopcontact !
- Trek niet aan de netstekker door aan het netsnoer te trekken !
- Houd het toestel uit de buurt van warmtebronnen en vermijd direct zonlicht !
- Houd en vervoer het toestel altijd in de juiste positie ! Plaats het toestel nooit op zijn kant of zelfs ondersteboven !
- Zorg ervoor dat het toestel correct geaard is via de meegeleverde geaarde stekker !

Schakel het apparaat onmiddellijk uit en haal de stekker uit het stopcontact als er iets niet in orde lijkt te zijn !!! Neem in dit geval contact op met een specialist en probeer het toestel niet zelf te repareren !!!

**Voorbeelden:** De ventilator draait niet tijdens de werking, de zekering is doorgebrand, er is een vreemde geur of de compressor ratelt luid.

## **Belangrijke bedienings- en veiligheidsinstructies betreffende het koelmiddel R290 in dit apparaat:**

- Lees deze instructies zorgvuldig en neem ze strikt in acht !
- De unit werkt met het koelmiddel R290. Dit koelmiddel is licht ontvlambaar en explosief als de veiligheidsvoorschriften niet worden opgevolgd!
- Het apparaat mag niet worden opgeslagen of gebruikt in een ruimte met brandende/verhittende apparaten of open vuur !
- Merk op dat het koelmiddel reukloos is en dat een lek dus niet onmiddellijk kan worden opgespoord door een opkomende geur !
- Zorg ervoor dat de afvoer van de uitlaatlucht altijd verzekerd is en niet door andere voorwerpen wordt belemmerd !
- Zorg voor een minimale afstand van 50 cm tot open vuur en verwarmingselementen !
- Opstelling, gebruik en opslag van de eenheid moeten plaatsvinden in een ruimte met een minimumgrootte van 10 m<sup>2</sup> !
- Ga bij het schoonmaken strikt volgens de aanwijzingen van de fabrikant te werk en gebruik geen extra warmtebronnen om het ontdooiproces van het apparaat eventueel te versnellen !

Dit toestel bevat onderdelen die niet mogen worden vervangen of gerepareerd !

Het koelmiddel kan niet worden vernieuwd of vervangen !

Voer geen eigen reparaties of wijzigingen aan uw toestel uit !

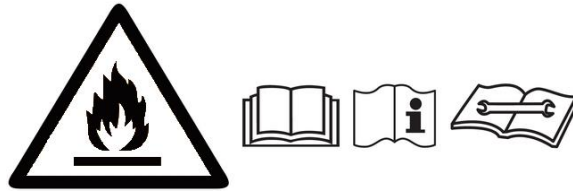

## Beschrijving van de onderdelen van het toestel:

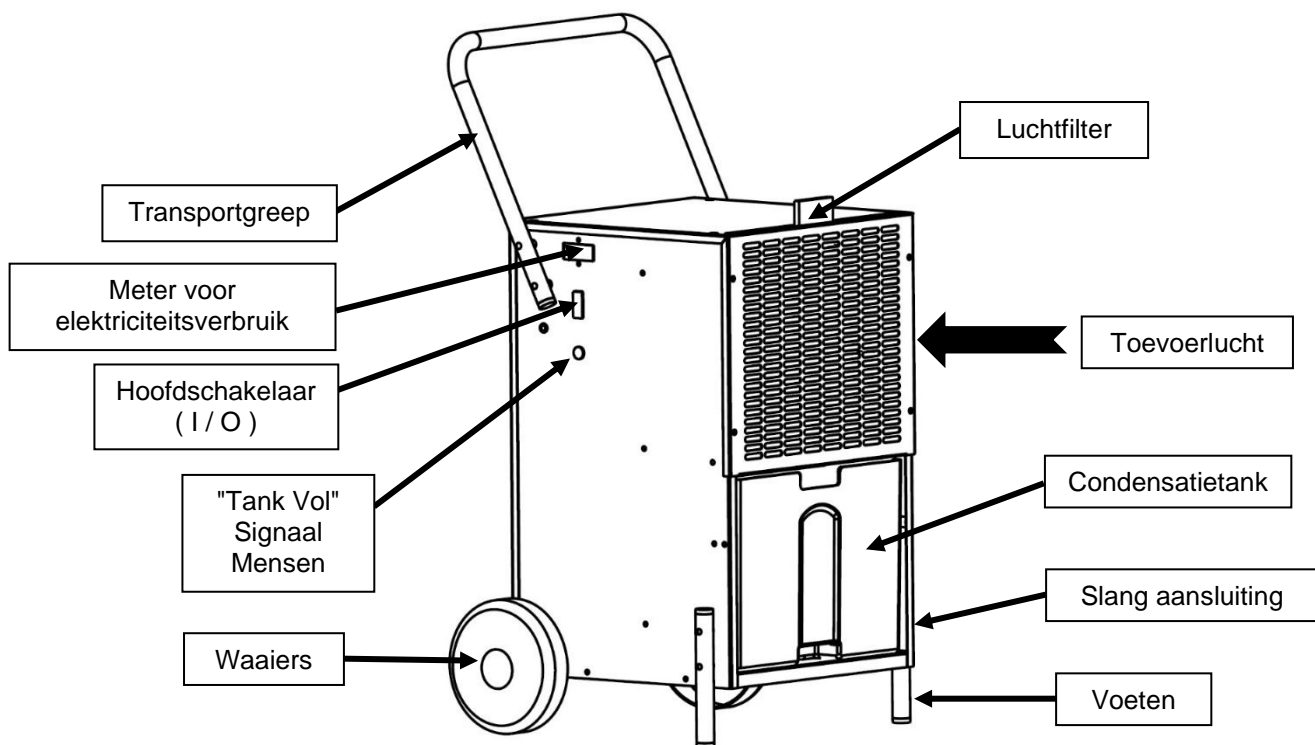

## Instructies voor gebruik:

### 1. Ingebruikneming

Steek de netstekker goed in het stopcontact.

Schakel het toestel in met de hoofdschakelaar ( I / O ).

Het toestel is zo geprogrammeerd dat de bouwdroger continu in bedrijf is (continue ontvochtiging). Dit betekent dat u geen verdere instellingen hoeft te maken.

Schakel het apparaat weer uit met de hoofdschakelaar ( I / O ) als ontvochtiging niet meer nodig is.

### Gebruiksaanwijzing

Ter bescherming van de compressor moet het apparaat altijd minstens 3 minuten draaien of uitgeschakeld zijn voordat u de hoofdschakelaar ( I / O ) weer indrukt!!!

In geval van koude omgevingstemperaturen of ijsvorming in het toestel, regelt een sensor automatisch een ontdooiproces. Ondertussen regelt de ontdooistand automatisch de luchtcirculatie en de werking van de compressor !

## 2. Aansluiten van een slang

- 2.1. Het aansluitpunt voor de afvoerslang bevindt zich aan de rechterkant van het condensreservoir (zie onderstaande tekening). Verwijder eerst de zwarte afdichtplug daar.
- 2.2. U kunt het beste een plastic slang van een ½ inch gebruiken en deze door het daarvoor bestemde gat aan de zijkant voeren en vervolgens de slang over het daarvoor bestemde plastic kraantje leggen.
- 2.3. Controleer of het goed past. Voor de veiligheid raden wij aan de slang te bevestigen met een klem/clip !
- 2.4. Zorg ervoor dat de slang niet knikt en altijd een lichte helling heeft !

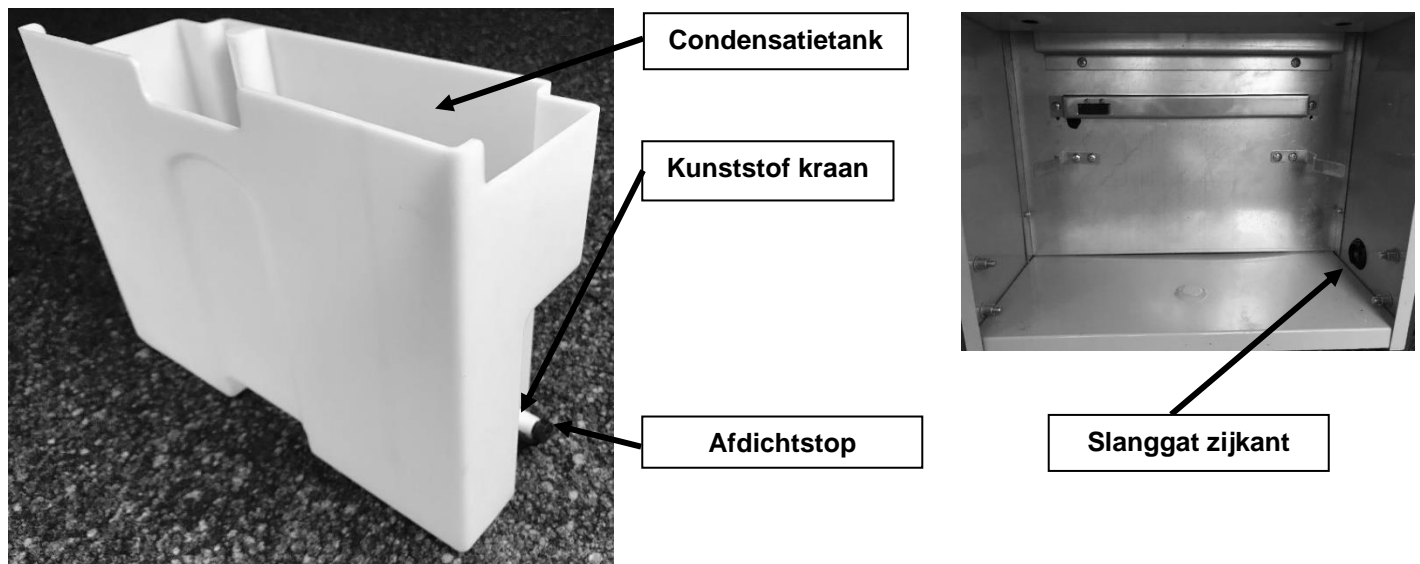

## 3. Reiniging

### 3.1. Reinigen van de behuizing

- Trek de stekker uit het stopcontact voordat u de bouwdroger schoonmaakt.
- Gebruik alleen milde schoonmaakmiddelen om uw bouwdroger schoon te maken.
- Sproei uw bouwdroger NOOIT af (bijv. met water of iets dergelijks).

### 3.2. Schoonmaken van het luchtfilter

Het luchtfilter aan de voorkant van de luchtinlaat filtert pluizen, haar en grof bouwstof. Bovendien zorgt het luchtfilter ervoor dat er minder stof op de koelribben wordt afgezet, waardoor een hoger rendement wordt verkregen. Te veel stof en vuil in de filterzeef of op de koelribben vermindert de ontvochtigingsprestatie en kan leiden tot een verlies van efficiëntie in de In het ergste geval kan dit zelfs schade aan uw bouwdroger veroorzaken, daarom geldt bij grove vervuiling of in ruimten met veel bouwstof: reinig regelmatig de luchtfilterzeef en ook de binnenste verdamperunit\* (\*alleen mogelijk na openen van de behuizing) !

- Reinig het filter telkens wanneer kan worden aangenomen dat de luchtinlaat wordt vermindert door het vuile luchtfilterrooster of dat vuil en stof zijn afgezet op de koelribben. (Dit kan soms zelfs dagelijks het geval zijn op stoffige bouwplaatsen. )
- Schakel het apparaat uit en trek de stekker uit het stopcontact !
- Verwijder nu het luchtfilter door het aan het lipje omhoog te trekken.
- Was de vuile zeef goed onder lauw water of zuig hem grondig uit met een stofzuiger.
- Laat het luchtfilterrooster drogen en plaats het dan van bovenaf terug in de houder.

## 4. Andere opmerkingen

Stel de compressor niet bloot aan temperaturen boven 45°C. Doe dit ook niet als het toestel niet is ingeschakeld/aangesloten. Dit kan de compressor beschadigen !

De afvoerlucht van de bouwdroger is ca. 2°C - 3°C warmer dan de toevoerlucht (kamertemperatuur). In kleinere en goed geïsoleerde ruimten kan dit leiden tot sterk verhoogde kamertemperaturen, dit proces is vrij normaal.

Voor een doeltreffende en zuinige ontvochtigingswerking moeten, indien mogelijk, alle deuren en ramen in de operatiekamer van de bouwdroger worden gesloten !

### Technische gegevens

<b>Modelnaam:</b>	WDH-35B
<b>Spanning:</b>	220-240V ~ 50Hz
<b>Maximaal stroomverbruik:</b>	560 W (2,6 A)
<b>Ontvochtigingscapaciteit (optimaal):</b>	42 ltr./dag (35°C / 90% r.v.)
<b>Ontvochtigingscapaciteit (standaard):</b>	37 ltr./dag (30°C / 80% r.v.)
<b>Luchtcirculatie:</b>	Ca. 230 m <sup>3</sup> /u
<b>Compressor:</b>	Roterende compressor
<b>Afmeting (H/W/D):</b>	780 x 420 x 420 mm
<b>Gewicht:</b>	22 kg
<b>Waterdichtheid:</b>	IPx0
<b>Koeldruk (max.):</b>	2,5 MPa
<b>Dampspanning (max.):</b>	1,0 MPa
<b>Koelvloeistof:</b>	R290 (135 g)
<b>Bereik van gebruik:</b>	5°C - 35°C

Voor de technische gegevens zijn afwijkingen voorbehouden !!!

### Problemen oplossen

#### De unit is aan het bevroren.

Bij koude temperaturen of lange perioden van continue werking kan het toestel bevroren ondanks de ontdooisensor. In dat geval raden wij u aan het toestel manueel te ontdooien door het uit te schakelen en de kamer lichtjes op te warmen.

#### Het apparaat ontvochtigt niet genoeg.

Denk eraan dat het hoofddoel niet is om zoveel mogelijk condenswater te winnen, maar om de lucht in de ruimte of plafonds, muren en inventaris te drogen en/of droog te houden !

Bovendien mag niet uit het oog worden verloren dat de bouwdroger alleen vocht uit de lucht kan verwijderen en alleen indirect uit materialen (dekvloer/pleister). Afhankelijk van de staat van de plafonds, muren en armaturen kan het enkele weken duren voordat ze het opgeslagen vocht weer afgeven aan de lucht! Daarom raden wij u ook aan, als u uw eigen vochtigheidsmeter (hygrometer) gebruikt, deze zo vrij mogelijk en enigszins verwijderd van muren en plafonds te plaatsen, omdat anders de vastgestelde vochtigheidswaarde van de kamerlucht vervalst wordt!!!

Zoals bij alle bouwdrogers worden de ontvochtigingsprestaties in belangrijke mate beïnvloed door de volgende factoren:

A) Vochtigheidsgehalte van de kamerlucht en B) Warmte/temperatuur in de kamer.

Voor alle zekerheid volgt hier een ontvochtigingstabel bij benadering voor DUURZAAM GEBRUIK:

<b>35 graden</b> en <u>90% r.v.</u> = ca. 40 liter (optimale of maximale capaciteit).	
<b>30 graden</b> en <u>80% r.v.</u> = ca. 35 liter	en bij <u>60% omw.</u> = ca. 18 liter
<b>20 graden</b> en <u>80% r.v.</u> = ca. 18 liter	en bij <u>60% omw.</u> = ca. 11 liter
<b>15 graden</b> en <u>80% r.v.</u> = ca. 14 liter	en bij <u>60% omw.</u> = ca. 8 liter
<b>10 graden</b> en <u>80% r.v.</u> = ca. 9 liter	en bij <u>60% omw.</u> = ca. 6 liter

Alle cijfers zijn bij benadering per dag (fluctuatietolerantie) wanneer ze rechtstreeks aan de inlaat van het toestel worden gemeten en uiteraard gelden deze waarden alleen als de temperatuur en het vochtgehalte constant blijven!

## Andere

### **Garantieverklaring:**

Niettegenstaande de wettelijke garantieaanspraken verleent de fabrikant garantie in overeenstemming met de wetten van uw land, maar ten minste 1 jaar (in Duitsland 2 jaar voor particulieren). De garantie gaat in op de datum van verkoop van het apparaat aan de eindgebruiker.

De garantie dekt alleen defecten die te wijten zijn aan materiaal- of fabricagefouten zijn.

Garantiereparaties mogen alleen worden uitgevoerd door een erkende klantenservice. Naar

Om aanspraak te maken op garantie dient u het originele aankoopbewijs (met verkoopdatum) bij te voegen.

Uitgesloten van de garantie zijn:

- Normale slijtage
- Onjuiste toepassingen, zoals overbelasting van het toestel of niet-goedgekeurde accessoires.
- Schade door invloeden van buitenaf, gebruik van geweld of vreemde voorwerpen
- Schade veroorzaakt door het niet in acht nemen van de gebruiksaanwijzing, b.v. door aansluiting op een verkeerde netspanning of het niet in acht nemen van de montagehandleiding.
- Geheel of gedeeltelijk ontmantelde eenheden

### **Conformiteit:**

De bouwdroger is getest en zelf en/of onderdelen daarvan zijn vervaardigd onder de volgende (veiligheids)normen:

#### **Natuurlijk met CE-conformiteit.**

CE (LVD) Conformiteit getest volgens: EN 60335-2-40:2003+A11:2004+A12:2005+A1:2006+A2:2009+A13:2012  
EN 60335-1:2012+A11:2014+A13:2017+ A1:2019+A14:2019+A2:2019+A15:2021  
EN 62233:2008

EMC-conformiteit getest volgens: EN IEC 55014-1:2021  
EN IEC 55014-2:2021  
EN IEC 61000-3-2:2019+A1:2021  
EN 61000-3-3:2013+A1:2019+A2:2021

### **Correcte verwijdering van dit product:**



Binnen de EU geeft dit symbool aan dat dit product niet met het huishoudelijk afval mag worden weggegooid. Oude apparaten bevatten waardevolle recycleerbare materialen die moeten worden gerecycled. Bovendien mag het milieu of de volksgezondheid geen schade ondervinden van ongecontroleerde afvalverwijdering. Verwijder oude apparaten daarom via geschikte inzamelingsystemen of stuur het apparaat voor verwijdering naar de plaats waar u het hebt gekocht. Zij zullen het toestel dan recycleren.

Ik wens u veel plezier met dit apparaat.

*Uw Aktobis AG*

***Bewaar deze gebruiksaanwijzing op een veilige plaats !***